

# Cincinnati

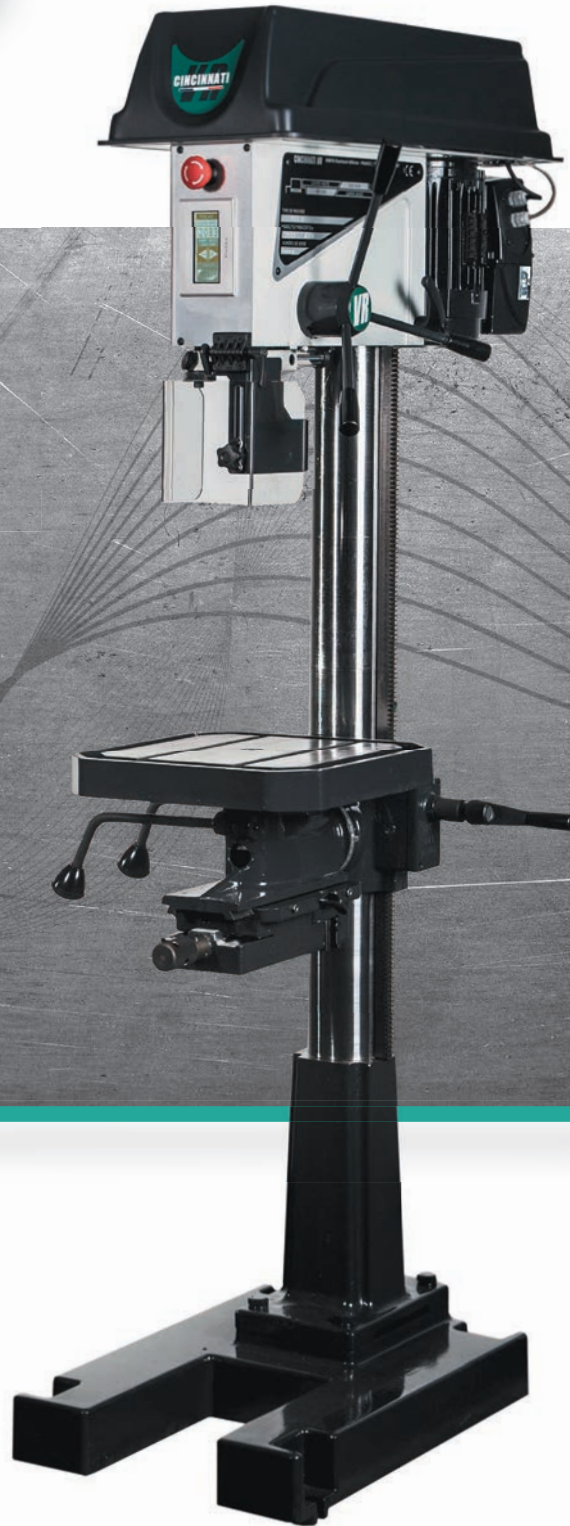

Catalogue général  
& tarif

[www.cincinnati.fr](http://www.cincinnati.fr)



Mesdames, Messieurs, Chers Clients et Partenaires,

Dans notre précédent tarif nous vous présentions **notre toute nouvelle gamme P23**. Nous tenons sincèrement à vous remercier de l'accueil que vous lui avez réservé.

Un an après son lancement, cette nouvelle gamme est un véritable succès : nouveau design, nouvelle ergonomie, sécurité renforcée, fonctionnalités accrues, la P23 offre des performances élevées. De 150 à 6500 tr/min dans sa version standard, elle passe de **80 à 6500 tr/min** dans sa version à variateur électronique, **et intègre de série un écran tactile** offrant de nombreuses fonctionnalités (Vitesse de broche en fonction de la matière, vitesse du retour taraud plus rapide etc...).

**Grâce à notre production toujours 100 % française**, nous pouvons concevoir selon vos demandes les plus pertinentes des perceuses adaptées à des utilisations très spécifiques.

La durabilité et le niveau élevé de performances de nos machines permettent d'obtenir un rapport qualité-prix offrant une rentabilité immédiate.

Répondre à la majorité des travaux de perçage, de taraudage et de fraisage est notre métier. Soumettez-nous vos demandes. Nous nous efforcerons de répondre à vos attentes.

Toute l'équipe de CINCINNATI VR se joint à nous pour vous remercier de la confiance que vous nous accordez.

**Guy VINCENT et Patrice RIVIER**  
Gérants associés



- Nos prix s'entendent hors taxes, matériel emballé départ usine. L'emballage domestique claire-voie n'est pas repris. Pour les accessoires livrés séparément et les pièces détachées, emballage et port en sus. Minimum de facturation : 75 euros net H.T.
- Montant forfaitaire du port :  
180,00 € net H.T. pour toute perceuse à colonne  
180,00 € net H.T. pour toute perceuse d'établi de plus de 200 kg  
125,00 € net H.T. pour toute perceuse d'établi de 100 kg à 200 kg
- Le transport est effectué aux risques et périls du destinataire : toutes réserves seront faites obligatoirement auprès du transporteur.
- Les délais sont donnés départ usine.
- Les machines sont livrées sans éclairage et peintes en couleur laquée de notre standard.
- **La garantie est de 24 mois, pièces et main-d'œuvre.**
- Les matériels CINCINNATI VR sont vendus sous la clause de réserve de propriété conformément à la loi 80335 du 12.05.1990.

# SOMMAIRE



**Perceuses d'établi et à colonne CM2**  
transmission poly-V à gradin  
ou variation électronique  
P 23S  
P 23V - P 23T (variation électronique)  
P 23VDA (perceuse numérique)

Pages 4/9



**Perceuses d'établi et à colonne CM3**  
**Perceuses Fraiseuses d'établi et à colonne**  
transmission poly-V à gradin  
ou variation électronique  
NE 320 / NC 320  
NE 320V / NC 320V (Variation électronique)  
NE 320VDA (Perceuse numérique)  
NF 320V / NFC 320V (Perceuses Fraiseuses)

Pages 10/19



**Perceuses d'établi et à colonne CM3**  
**Perceuses Fraiseuses d'établi et à colonne**  
transmission poulies gradin  
ou variation mécanique  
PE 32 / PC 32  
PC 32VM / PC 32VR (Variateur mécanique)  
PF 32 / PFC 32 (Variateur mécanique)

Pages 18/19



**Perceuses à colonne CM4**  
transmission poulies gradin  
ou variation mécanique  
PC 40  
PC 40VR (Variateur réducteur de vitesse)

Pages 20/25



**Perceuse d'établi**  
transmission poulies gradin  
PE 5

Pages 26/27



**Affuteuse sensitive**  
AS

Pages 28/29



**Accessoires**  
Multipostes / Chariots de fraisage / Outillage, étaux

Pages 32/35

## → PERCEUSE P 23S



### → Equipement standard

- Butée de profondeur sur colonnette.
- Version établi : tête réglable en hauteur avec manivelle de monte et baisse sur la tête.
- Version colonne : avec monte et baisse de la table par crémaillère.
- Protecteur d'outil asservi.

### → Caractéristiques techniques

Capacité de perçage - Acier 60 kg (mm)	23
Cône de broche	CM 2
Diamètre du fourreau de broche (mm)	52
Course de broche (mm)	120
Alimentation standard (Volt)	Tri/400
Nous consulter pour une autre tension	
Distance broche colonne (mm)	
version établi	210
version colonne	200
Diamètre de la colonne (mm)	
version établi	80
version colonne	100
<b>Vitesses : 10 vitesses de 150 à 6500 tr/mn</b>	

### → P 23S version établi

- Poids : 105 kg
- Table : 305 x 250 mm
- 2 rainures en T 14 mm
- Entraxe : 140 mm
- 1 Rainure en T supplémentaire perpendiculaire aux 2 autres dans l'axe de la broche

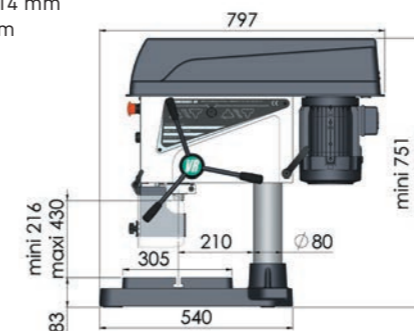

### → P 23S version colonne

- Poids version TR : 205 kg
- Poids version TCE : 230 kg
- Table TR : 360 x 340 mm
- Table TCE : 370 x 370 mm
- 2 Rainures en T 14 mm
- Entraxe : 140 mm

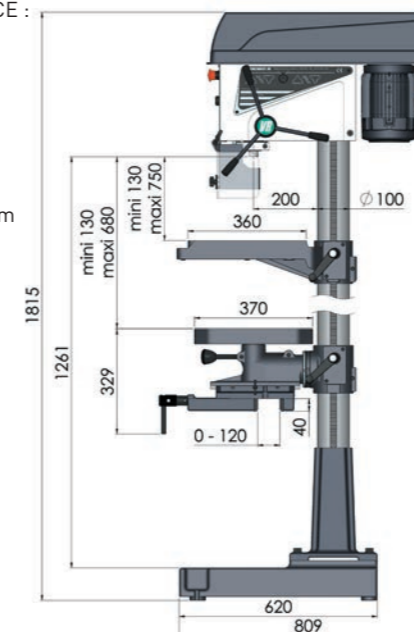

	P 23S
Prix H.T. (euros)	2 770 €

### → Options accessoires

Version colonne avec table standard rectangulaire TR	1 030 €
Version colonne avec table carrée réversible avec étau à l'opposé TCE	1 920 €
Eclairage tube Led	160 €
Arrosage :	
Version établi :	550 €
Version colonne :	650 €
Socle avec cuvette, porte et tablette	580 €
Colonne rehaussée en version établi 200mm	170 €
Socle mécanicien (pour perceuse à colonne) 615x400 2 Rainures en T 14mm Entraxe : 140mm	290 €
Arbre de montage CM2/B16 avec mandrin Autoserrant 2,5 à 16mm	154 €
Etau de perçage ouverture et largeur de mors 100mm EP100 BF	360 €
Affichage digital descente broche	550 €
Têtes multibroches	NC



Afficheur



Arrosage



Etau EP 100 BF



Tête multibroches



Socle mécanicien

## → PERCEUSE P 23V

## PERCEUSE TARAUDEUSE P 23T



### → Equipement standard

- Butée de profondeur sur colonnette.
- Version établi : tête réglable en hauteur avec manivelle de monte et baisse sur la tête.
- Version colonne : avec monte et baisse de la table par crémaillère.
- Ecran tactile de réglage de la vitesse de broche.
- Adapte sa vitesse de broche en fonction de la matière.
- Taraudage avec fonction déburrage par pédale et inversion en fond de trou par détecteur de position. Réglage possible d'une vitesse de remontée plus rapide sur version taraudeuse (P23T).
- Sécurité renforcée avec arrêt instantané par résistance de freinage et protecteur d'outil asservi.

### → Caractéristiques techniques

Capacité de perçage - Acier 60 kg (mm)	23
Capacité de taraudage (Version P23T)	M 14
Cône de broche	CM 2
Diamètre du fourreau de broche (mm)	52
Course de broche (mm)	120
Alimentation standard (Volt)	Tri/400
Nous consulter pour une autre tension	
Distance broche colonne (mm)	
version établi	210
version colonne	200
Diamètre de la colonne (mm)	
version établi	80
version colonne	100

**Vitesses : variateur électronique de 80 à 6500 Tr/min**

### → P 23V- P 23T version établi

- Poids : 105 kg
- Table : 305 x 250 mm
- 2 rainures en T 14 mm
- Entraxe : 140 mm
- 1 Rainure en T supplémentaire perpendiculaire aux 2 autres dans l'axe de la broche

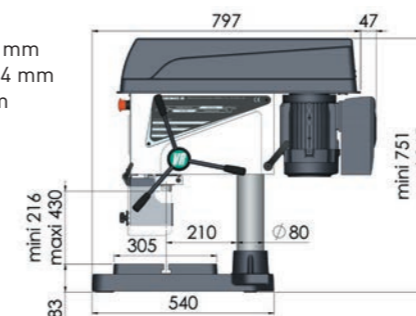

### → P 23V- P 23T version colonne

- Poids version TR : 205 kg
- Poids version TCE : 230 kg
- Table TR : 360 x 340 mm
- Table TCE : 370 x 370 mm
- 2 Rainures en T 14 mm
- Entraxe : 140 mm

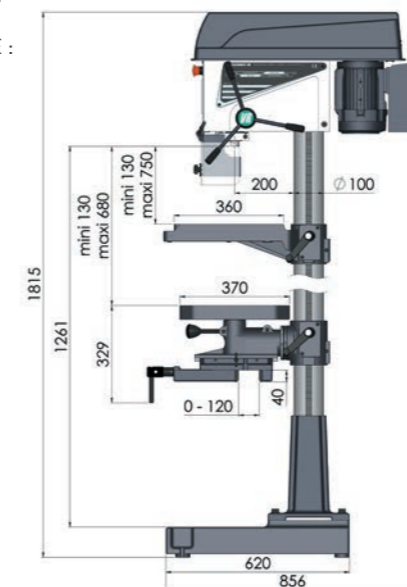

	P 23V	P 23T
Prix H.T. (euros)	3 490 €	3 800 €

### → Options accessoires

Version colonne avec table standard rectangulaire TR	1 030 €
Version colonne avec table carrée réversible avec étau à l'opposé TCE	1 920 €
Eclairage tube Led	160 €
<b>Arrosage :</b>	
Version établi :	550 €
Version colonne :	650 €
<b>Socle avec cuvette, porte et tablette</b>	580 €
<b>Colonne rehaussée en version établi 200mm</b>	170 €
<b>Socle mécanicien (pour perceuse à colonne) 615x400 2 Rainures en T 14mm Entraxe : 140mm</b>	290 €
<b>Arbre de montage CM2/B16 avec mandrin Autoserrant 2,5 à 16mm</b>	154 €
<b>Kit de taraudage en CM2 Norme DIN</b>	400 €
<b>Etau de perçage ouverture et largeur de mors 100mm EP100 BF</b>	360 €
<b>Etau de perçage ouverture et largeur de mors 120mm EP120 BF</b>	430 €
Fluoperçage	NC
Affichage digital descente broche	550 €



## → PERCEUSE AUTOMATIQUE P 23VDA



### → Equipement standard

- Descente numérisée de la broche.
- Ecran tactile de programmation 5,7".
- Cycle de perçage avec déburrage.
- Sauvegarde jusqu'à 150 programmes.
- Tête réglable en hauteur avec manivelle de monte et baisse sur la tête.
- Socle avec cuvette porte et tablette.

### → Caractéristiques techniques

Capacité de perçage - Acier 60 kg (mm)	23
Capacité de taraudage (Version P23T)	M 14
Cône de broche	CM 2
Diamètre du fourreau de broche (mm)	52
Course de broche (mm)	120
Alimentation standard (Volt) Nous consulter pour une autre tension	Tri/400
Distance broche colonne (mm)	210
Diamètre de la colonne (mm)	80
<b>Vitesses</b>	
Variateur Electronique. Vitesse variable de 80 à 6500 min en 2 gammes : - 80 à 1200 Tr/min - 1200 à 6500 Tr/min	
Vitesse de descente broche (mm/min)	10 à 2700 mm/min

### → P 23VDA

- Poids : 210 kg
- Table : 305 x 250 mm
- 2 Rainures en T 14 mm à entraxe 140 mm
- 1 Rainure en T supplémentaire perpendiculaire aux 2 autres dans l'axe de la broche

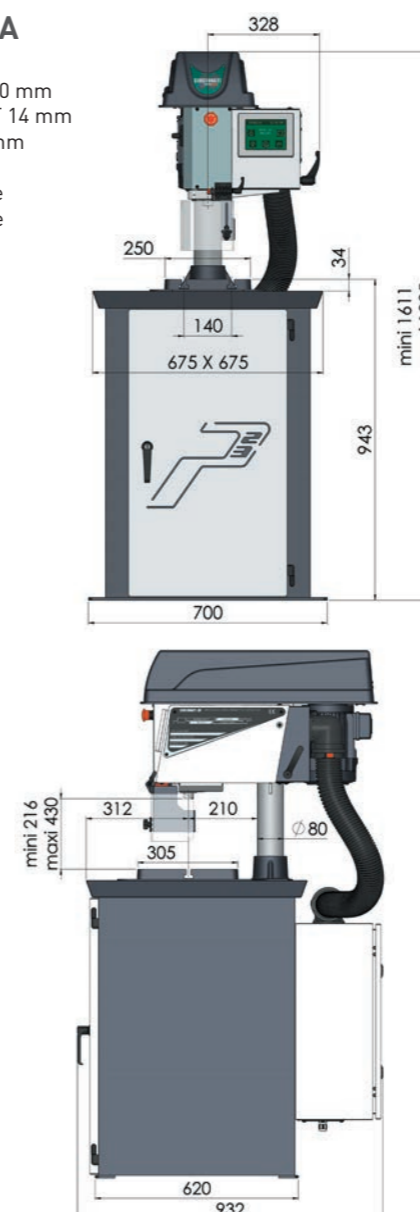

Prix H.T. (euros)

P 23VDA

10 900 €

### → Options accessoires

Taraudage rigide	920 €
Manivelle électronique	980 €
Eclairage tube Led	160 €
Arrosage	550 €
Colonne rehaussée 200mm	170 €
Arbre de montage CM2/B16 avec mandrin Autoserrant 2,5 à 16mm	154 €
Kit de taraudage en CM2 Norme DIN	400 €
Etou de perçage ouverture et largeur de mors 100mm EP100 BF	360 €
Etou de perçage ouverture et largeur de mors 120mm EP120 BF	430 €
Têtes multibroches	NC

**La P23VDA permet de réaliser des pièces en moyenne et grandes séries.**

Elle peut être équipée d'un chargement automatique de pièce (comme un aménagement linéaire ou un robot).

**N'hésitez pas à nous soumettre votre projet, ensemble nous trouverons la solution !**



→ PERCEUSE D'ÉTABLI NE 320  
PERCEUSE À COLONNE NC 320



→ Equipement standard

- Réglage de la profondeur de perçage par vernier circulaire avec roue libre.
- Version établi : tête réglable en hauteur avec manivelle de monte et baisse sur la tête.
- Version colonne : table rectangulaire TR avec monte et baisse de la table par crémaillère.

→ Caractéristiques techniques

Capacité de perçage - Acier 60 kg (mm)	32
Capacité de taraudage	M20
Cône de broche	CM 3
Diamètre du fourreau de broche (mm)	80
Course de broche (mm)	125
Alimentation standard (Volt) Nous consulter pour une autre tension	Tri/400
Distance broche colonne (mm)	235
Diamètre de la colonne (mm)	100
5 vitesses : 245-440-740-1120-2200 tr/mn	
10 vitesses : 180-330-560-930-1670-390-700-1170-1950-3500 tr/mn	

→ NE 320

- Poids : 210 kg
- Table : 615 x 400 mm
- 2 rainures en T 14 mm
- Entraxe : 140 mm

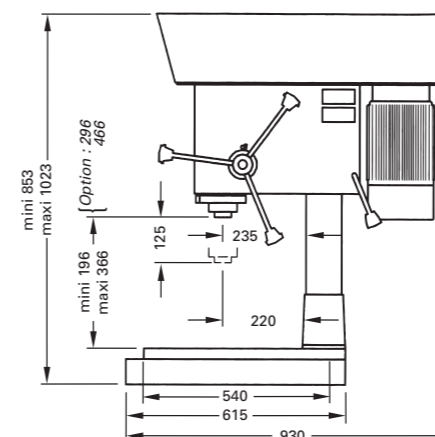

→ NC 320

- Poids : 270 kg
- Table TR : 360 x 340 mm
- Table TCE : 370 x 370 mm
- 2 Rainures en T 14 mm
- Entraxe : 140 mm

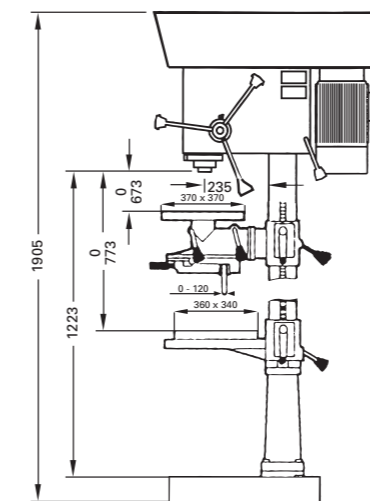

	NE 320	NE 320	NC 320	NC 320
Nombre de vitesses	5	10	5	10
Prix H.T. (euros)	3 840 €	4 220 €	4 380 €	4 730 €

→ Options accessoires

Pour version colonne : table carrée réversible avec étai à l'opposé TCE	890 €
Cône CM4 (sur version 10 vitesses)	280 €
Taraudage avec fonction déburrage par pédale et inversion en fond de trou par détecteur de position	1 390 €
Eclairage 24 Volts	280 €
Arrosage :	
Version établi :	550 €
Version colonne :	650 €
Socle avec cuvette :	
Standard :	760 €
Avec porte et tablette :	1 040 €
Dispositif descente micrométrique	470 €
Descente automatique embrayage électromagnétique 1 avance : 0,1 mm/tr	2 310 €
Colonne rehaussée en version établi 100 ou 200mm	170 €
Socle mécanicien (pour perceuse à colonne) 615x400 2 Rainures en T 14mm Entraxe : 140mm	290 €
Arbre de montage CM3/B16 avec mandrin Autoserrant 2,5 à 16mm	156 €
Kit de taraudage en CM3 Norme DIN	660 €
Etai de perçage ouverture et largeur de mors 120mm EP120 BF	430 €
Fluoperçage	NC
Sécurité renforcée pour éducation Nationale (éclairage 24V inclus)	550 €
Têtes multibroches	NC



Etai EP 120 BF



Tête multibroches



Socle mécanicien

→ PERCEUSE D'ÉTABLI NE 320V  
PERCEUSE À COLONNE NC 320V

→ Equipement standard

- Réglage de la profondeur de perçage par vernier circulaire avec roue libre.
- Version établi : tête réglable en hauteur avec manivelle de monte et baisse sur la tête.
- Version colonne : table rectangulaire TR avec monte et baisse de la table par crémaillère.
- Ecran tactile de réglage de la vitesse de broche.
- Adapte sa vitesse de broche en fonction de la matière.

→ Caractéristiques techniques

Capacité de perçage - Acier 60 kg (mm)	32
Capacité de taraudage	M20
Cône de broche	CM 3
Diamètre du fourreau de broche (mm)	80
Course de broche (mm)	125
Alimentation standard (Volt)	Tri/400
Nous consulter pour une autre tension	
Distance broche colonne (mm)	235
Diamètre de la colonne (mm)	100
<b>Vitesses</b>	
Variateur Electronique. Vitesse variable de 80 à 3000 min en 2 gammes :	
- 80 à 625 Tr/min	
- 385 à 3000 Tr/min	

→ NE 320V

- Poids : 210 kg
- Table : 615 x 400 mm
- 2 rainures en T 14 mm
- Entraxe : 140 mm

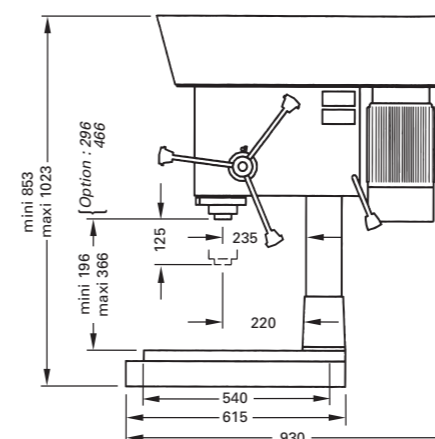

→ NC 320V

- Poids : 270 kg
- Table TR : 360 x 340 mm
- Table TCE : 370 x 370 mm
- 2 Rainures en T 14 mm
- Entraxe : 140 mm

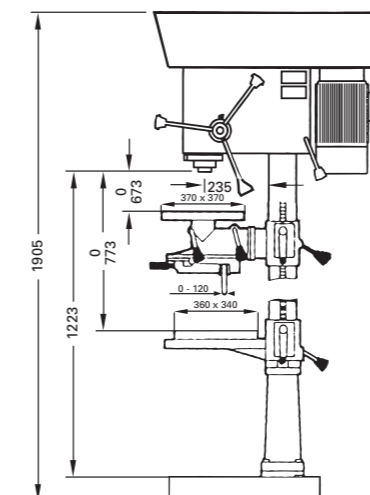

	NE 320V	NC 320V
Prix H.T. (euros)	5 310 €	5 530 €

→ Options accessoires

Pour version colonne : table carrée réversible avec étau à l'opposé TCE	890 €
Cône CM4	280 €
Taraudage avec fonction déburrage par pédale et inversion en fond de trou par détecteur de position. Réglage possible d'une vitesse de remontée plus rapide.	890 €
Eclairage 24 Volts	280 €
<b>Arrosage :</b>	
Version établi :	550 €
Version colonne :	650 €
<b>Socle avec cuvette :</b>	
Standard :	760 €
Avec porte et tablette :	1 040 €
<b>Dispositif descente micrométrique</b>	470 €
<b>Descente automatique embrayage électromagnétique</b>	2 310 €
1 avance : 0,1 mm/tr	
<b>Colonne rehaussée en version établi</b>	170 €
100 ou 200mm	
<b>Socle mécanicien (pour perceuse à colonne)</b>	290 €
615x400 2 Rainures en T 14mm	
Entraxe : 140mm	
<b>Arbre de montage CM3/B16</b>	156 €
avec mandrin Autoserrant 2,5 à 16mm	
<b>Kit de taraudage CM3 Norme DIN</b>	660 €
<b>Etau de perçage ouverture et largeur de mors 120mm EP120 BF</b>	430 €
Fluoperçage	NC
<b>Sécurité renforcée pour éducation Nationale (éclairage 24V inclus)</b>	550 €
Têtes multibroches	NC



Socle SPE



Table carrée réversible



Kit taraudage

## → PERCEUSE AUTOMATIQUE NE 320VDA



La NE320VDA permet de réaliser des pièces en moyenne et grandes séries.

Elle peut être équipée d'un chargement automatique de pièce (comme un aménagement linéaire ou un robot).  
N'hésitez pas à nous soumettre votre projet, ensemble nous trouverons la solution !

### → Equipement standard

- Descente numérisée de la broche.
- Ecran Tactile de programmation 5,7".
- Cycle de perçage avec déburrage.
- Cycle de perçage tube, adapté au fluoperçage.
- Sauvegarde jusqu'à 150 programmes.
- Tête réglable en hauteur avec manivelle de monte et baisse sur la tête.

### → Caractéristiques techniques

Capacité de perçage - Acier 60 kg (mm)	32
Capacité de taraudage	M20
Cône de broche	CM 3
Diamètre du fourreau de broche (mm)	80
Course de broche (mm)	120
Alimentation standard (Volt) Nous consulter pour une autre tension	Tri/400
Distance broche colonne (mm)	235
Diamètre de la colonne (mm)	100
Vitesse de broche Variateur Electronique. Vitesse variable de 80 à 3000 min en 2 gammes : - 80 à 625 Tr/min - 385 à 3000 Tr/min	
Vitesse de descente broche (mm/min)	10 à 2700 mm/min

### → NE 320VDA

- Poids : 210 kg
- Table : 615 x 400 mm
- 2 rainures en T 14 mm
- Entraxe : 140 mm

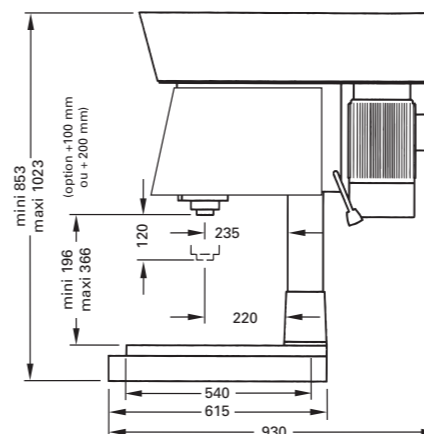

Arrosage



Socle SPE



Etau EP 120 BF



Tête multibroches



Kit taraudage



	NE 320VDA
Prix H.T. (euros)	11 080 €

### → Options accessoires

Version colonne avec table standard rectangulaire TR	1 030 €
Version colonne avec table carrée réversible avec étau à l'opposé TCE	1 920 €
Taraudage rigide	1 190 €
Manivelle électronique	980 €
Eclairage 24 Volts	280 €
Arrosage	550 €
Socle avec cuvette : Standard :	760 €
Avec porte et tablette :	1 040 €
Colonne rehaussée en version établi 100 ou 200mm	170 €
Arbre de montage CM3/B16 avec mandrin Autoserrant 2,5 à 16mm	156 €
Kit de taraudage CM3 Norme DIN	660 €
Etau de perçage ouverture et largeur de mors 120mm EP120 BF	430 €
Fluoperçage	NC
Têtes multibroches	NC
Chariot à mouvements croisés numérisés	NC



## → PERCEUSE FRAISEUSE D'ÉTABLI NF 320V PERCEUSE FRAISEUSE SUR COLONNE NFC 320V



### → Equipement standard

- Dispositif de descente micrométrique
- Version établi : tête réglable en hauteur avec manivelle de monte et baisse sur la tête.
- Version colonne : table rectangulaire TR avec monte et baisse de la table par crémaillère
- Ecran tactile de réglage de la vitesse de broche.
- En perçage, adapte sa vitesse de broche en fonction de la matière.
- Dispositif de blocage du fourreau de broche
- Table croisée CHLNF32 avec blocage manuel des axes x et y.

### → Caractéristiques techniques

Capacité de perçage - Acier 60 kg (mm)	32
Capacité de taraudage	M20
Cône de broche	<b>CM 3 ou SA30</b>
Diamètre du fourreau de broche (mm)	80
Course de broche (mm)	125
Alimentation standard (Volt)	Tri/400
Nous consulter pour une autre tension	
Distance broche colonne (mm)	235
Diamètre de la colonne (mm)	100
<b>Vitesses</b>	
Variateur Electronique. Vitesse variable de 80 à 3000 min en 2 gammes :	
- 80 à 625 Tr/min	
- 385 à 3000 Tr/min	

### → NF 320V

- Poids : 270 kg

Table croisée rectifiée:  
- Surface 600 x 240 mm  
- Courses 420 x 140 mm  
- Rainures 72 mm Té 12 H8

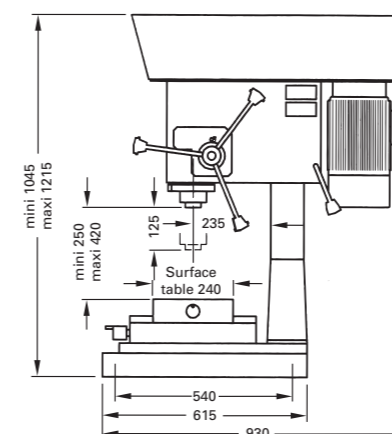

### → NFC 320V

- Poids : 330 kg

Table croisée rectifiée:  
- Surface 600 x 240 mm  
- Courses 420 x 140 mm  
- Rainures 72 mm Té 12 H8

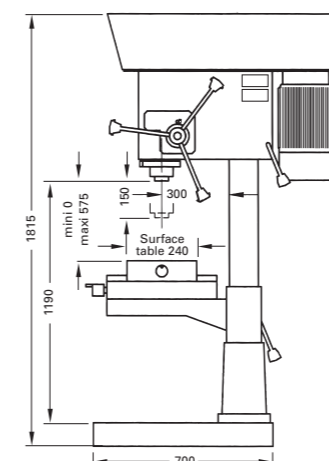

	NF 320V	NFC 320V
Prix H.T. (euros)	7 780 €	8 220 €

### → Options accessoires

Taraudage avec fonction déburrage par pédale et inversion en fond de trou par détecteur de position. Réglage possible d'une vitesse de remontée plus rapide.	890 €
Eclairage 24 Volts	280 €
<b>Arrosage :</b>	
Version établi :	550 €
Version colonne :	650 €
<b>Socle avec cuvette :</b>	
Standard :	760 €
Avec porte et tablette :	1 040 €
<b>Colonne rehaussée en version établi 100 mm</b>	170 €
<b>Arbre de montage CM3/B16 avec mandrin Autoserrant 2,5 à 16mm</b>	156 €
<b>Arbre de montage SA30/B16 avec mandrin Autoserrant 2,5 à 16mm</b>	210 €
<b>Kit de taraudage CM3 Norme DIN</b>	660 €
<b>Etau de perçage ouverture et largeur de mors 120mm EP120 BF</b>	430 €
Fluo-perçage	NC
Visualisation digitale de 1 à 3 axes	NC
<b>Sécurité renforcée pour éducation Nationale (éclairage 24V inclus)</b>	550 €



→ PERCEUSE D'ÉTABLI PE 32  
PERCEUSE À COLONNE PC 32



→ Equipement standard

- Roulements coniques à rattrapage de jeu.
- Cabestan 4 branches.
- Butée de profondeur sur colonnette.

→ Caractéristiques techniques

Capacité de perçage - Acier 60 kg (mm)	32
Capacité de taraudage	M22
Cône de broche	CM 3
Diamètre du fourreau de broche (mm)	80
Course de broche (mm)	150
Alimentation standard (Volt)	Tri/400
Nous consulter pour une autre tension	
Distance broche colonne (mm)	300
Diamètre de la colonne (mm)	115
Vitesses	
12 vitesses de 100 à 3 800 Tr/min	

→ PE 32

- Poids : 255 kg
- Table : 430 x 427 mm
- 2 rainures en T 14 mm
- Entraxe : 170 mm

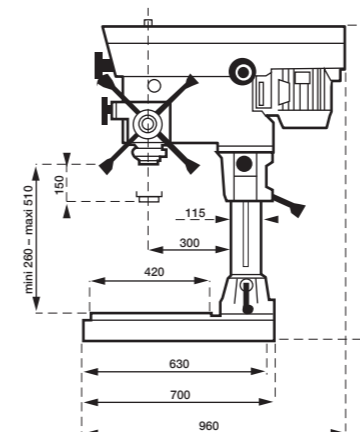

→ PC 32

- Poids : 310 kg
- Table TR : 430 x 427 mm, 2 rainures en T entraxe 140 mm
- Table TCE : 410 x 340 mm, 3 rainures en T entraxe 100 mm

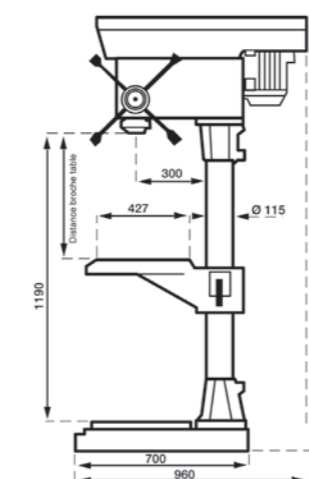

Distance broche-table TR : 115-720 mm  
Distance broche-table TCE : 55-660 mm

	PE 32	PC 32
Prix H.T. (euros)	5 690 €	5 880 €

→ Options accessoires

Pour version colonne : table carrée réversible avec étau à l'opposé TCE	890 €
Taraudage avec fonction déburrage par bouton et inversion en fond de trou par détecteur de position	1 550 €
Eclairage 24 Volts	280 €
Arrosage :	
Version établi :	550 €
Version colonne :	650 €
Socle avec cuvette :	
Standard :	760 €
Avec porte et tablette :	1 040 €
Dispositif descente micrométrique	470 €
Descente automatique embrayage électromagnétique 1 avance : 0,1 mm/tr	2 310 €
Descente micrométrique et automatique embrayage électromagnétique 3 avances : 0,08 - 0,12 - 0,20 mm/tr	3 200 €
Colonne rehaussée en version établi 100 ou 200mm	170 €
Socle mécanicien (pour perceuse à colonne) 700 x 450 2 Rainures en T 14mm Entraxe : 170mm	330 €
Arbre de montage CM3/B16 avec mandrin Autoserrant 2,5 à 16mm	156 €
Kit de taraudage CM3 Norme DIN	650 €
Etau de perçage ouverture et largeur de mors 120mm EP120 BF	430 €
Fluoperçage	NC
Sécurité renforcée pour éducation Nationale (éclairage 24V inclus)	550 €



Kit taraudage



Etau EP 120 BF



Tête multibroches

→ PERCEUSE D'ÉTABLI PE 32VM / PE 32VR  
PERCEUSE À COLONNE PC 32VR / PC 32VM



→ Equipement standard

- Roulements coniques à rattrapage de jeu.
- Cabestan 4 branches.
- Butée de profondeur sur colonnette.
- Variateur mécanique de vitesse (version VM) ou Variateur mécanique avec réducteur de vitesse (Version VR).

→ Caractéristiques techniques

Capacité de perçage - Acier 60 kg (mm)	32
Capacité de taraudage VM	M22
Capacité de taraudage VR	M24
Cône de broche	CM 3
Diamètre du fourreau de broche (mm)	80
Course de broche (mm)	150
Alimentation standard (Volt)	Tri/400
Nous consulter pour une autre tension	
Distance broche colonne (mm)	300
Diamètre de la colonne (mm)	115
<b>Vitesses version VM :</b> Vitesse variable de 120 à 5000 min en 2 gammes : 120 à 880 tr/mn & 1000 à 5000 tr/mn	
<b>Vitesses version VR :</b> Vitesse variable de 70 à 2300 min en 2 gammes : 70 à 450 tr/mn & 400 à 2300 tr/mn	

→ PE 32VM / PE 32VR

- Poids : 255 kg
- Table : 430 x 427 mm
- 2 rainures en T 14 mm
- Entraxe : 170 mm

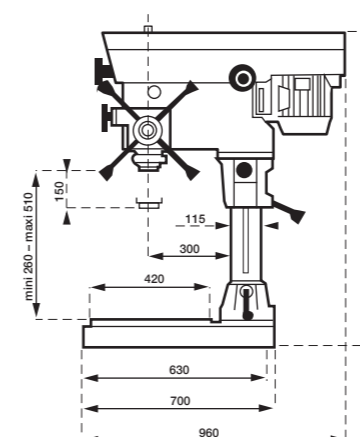

→ PC 32VM / PC 32VR

- Poids : 310 kg
- Table TR : 430 x 427 mm, 2 rainures en T entraxe 140 mm
- Table TCE : 410x340 mm, 3 rainures en T entraxe 100 mm

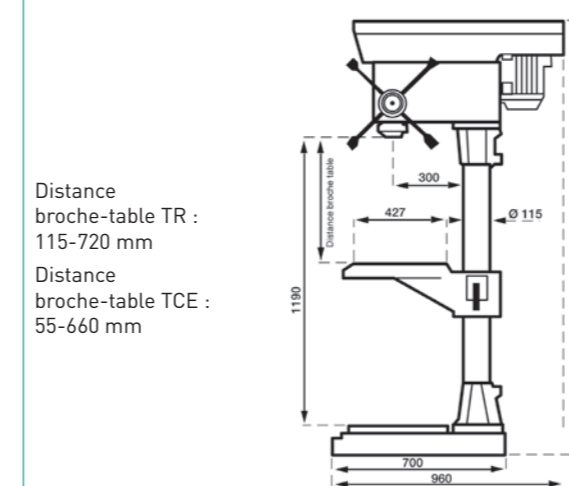

	PE 32VM	PE 32VR	PC 32VM	PC 32VR
Prix H.T. (euros)	6 000 €	7 020 €	6 270 €	7 380 €

→ Options accessoires

Pour version colonne : table carrée réversible avec étau à l'opposé TCE	890 €
Taraudage avec fonction déburrage par bouton et inversion en fond de trou par détecteur de position	1 550 €
Eclairage 24 Volts	280 €
<b>Arrosage :</b>	
Version établi :	550 €
Version colonne :	650 €
<b>Socle avec cuvette :</b>	
Standard :	760 €
Avec porte et tablette :	1 040 €
<b>Dispositif descente micrométrique</b>	470 €
<b>Descente automatique embrayage électromagnétique</b>	2 310 €
1 avance : 0,1 mm/tr	
<b>Descente micrométrique et automatique embrayage électromagnétique</b>	3 200 €
3 avances : 0,08 - 0,12 - 0,20 mm/tr	
<b>Colonne rehaussée en version établi</b>	170 €
100 ou 200mm	
<b>Socle mécanicien (pour perceuse à colonne) 700 x 450 2 Rainures en T 14mm</b>	330 €
Entraxe : 170mm	
<b>Arbre de montage CM3/B16</b>	156 €
avec mandrin Autoserrant 2,5 à 16mm	
<b>Kit de taraudage CM3 Norme DIN</b>	660 €
<b>Etau de perçage</b> ouverture et largeur de mors 120mm EP120 BF	430 €
Fluoperçage	NC
<b>Sécurité renforcée pour éducation Nationale (éclairage 24V inclus)</b>	550 €

Variateur réducteur VR



Variateur mécanique

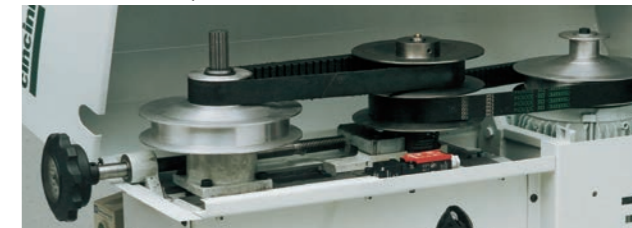

### → PERCEUSE FRAISEUSE D'ÉTABLI PF 32 PERCEUSE FRAISEUSE SUR COLONNE PFC 32



#### → Equipement standard

- Roulements coniques à rattrapage de jeu.
- Cabestan 4 branches.
- Dispositif de descente micrométrique.
- Variateur mécanique de vitesse (version VM) ou Variateur mécanique avec réducteur de vitesse (version VR).
- Table croisée avec blocage manuel des axes x et y  
Version établi : CHLPF 32  
Version colonne : CHLNF 32

#### → Caractéristiques techniques

Capacité de perçage - Acier 60 kg (mm)	32
Capacité de taraudage	M22 / M24
Cône de broche	<b>CM 3 ou SA 30</b>
Diamètre du fourreau de broche (mm)	80
Course de broche (mm)	150
Alimentation standard (Volt)	Tri/400
Nous consulter pour une autre tension	
Distance broche colonne (mm)	300
Diamètre de la colonne (mm)	115
<b>Vitesses :</b> version renvoi 12 vitesses de 100 à 3800 Trs	
<b>Vitesses version VM :</b> Vitesse variable de 120 à 5000 min en 2 gammes : 120 à 880 tr/mn & 1000 à 5000 tr/mn	
<b>Vitesses version VR :</b> Vitesse variable de 70 à 2300 min en 2 gammes : 70 à 450 tr/mn & 400 à 2300 tr/mn	

#### → PF 32

- Poids : 320 kg
- Table croisée rectifiée CHLPF 32
- Surface 800 x 240 mm
- Courses 580 x 220 mm
- Rainures 72 mm Té 12 H8

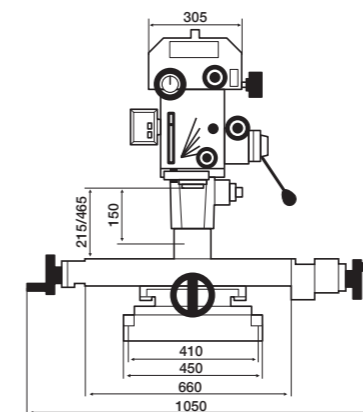

#### → PFC 32

- Poids : 350 kg
- Table croisée Rectifiée CHLNF 32
- Surface 600 x 240 mm
- Courses 420 x 140 mm
- Rainures 72 mm Té 12 H8

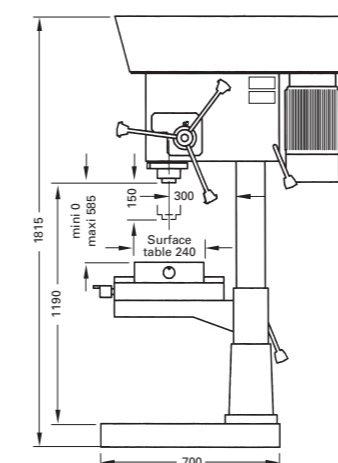

	PF 32 PFC 32	PF 32VM PFC 32VM	PF 32VR PFC 32VR
Prix H.T. (euros)	9 120 €	9 430 €	10 480 €

#### → Options accessoires

Taraudage avec fonction déburrage par bouton et inversion en fond de trou par détecteur de position	1 550 €
Eclairage 24 Volts	280 €
<b>Arrosage :</b> Version établi :	550 €
Version colonne :	650 €
<b>Socle avec cuvette :</b> Standard :	760 €
Avec porte et tablette :	1 040 €
<b>Descente micrométrique et automatique embrayage électromagnétique</b> 3 avances : 0,08 - 0,12 - 0,20 mm/tr	3 200 €
<b>Arbre de montage CM3/B16</b> avec mandrin Autoserrant 2,5 à 16mm	156 €
<b>Arbre de montage SA30/B16</b> avec mandrin Autoserrant 2,5 à 16mm	210 €
<b>Kit de taraudage CM3 Norme DIN</b>	660 €
<b>Etau de perçage ouverture et largeur de mors 120mm EP120 BF</b>	430 €
Fluo-perçage	NC
Visualisation digitale de 1 à 3 axes	NC
<b>Sécurité renforcée pour éducation Nationale (éclairage 24V inclus)</b>	550 €



Arrosage



Socle SPE



Visualisation de 1 à 3 axes



Kit taraudage

## → PERCEUSE À COLONNE PC 40



### → Equipement standard

- Roulements coniques à rattrapage de jeu.
- Cabestan 4 branches.
- Butée de profondeur sur colonnette.
- Variateur réducteur de vitesse (version VR).

### → Caractéristiques techniques

Capacité de perçage - Acier 60 kg (mm)	40
Capacité de taraudage	M24
Cône de broche	CM 4
Diamètre du fourreau de broche (mm)	80
Course de broche (mm)	150
Alimentation standard (Volt) Nous consulter pour une autre tension	Tri/400
Distance broche colonne (mm)	300
Diamètre de la colonne (mm)	115

Vitesses : version renvoi 12 vitesses de 100 à 3800 Trs  
 Vitesses version VR : Vitesse variable de 70 à 2300 min en 2 gammes :  
 70 à 450 tr/mn & 400 à 2300 tr/mn

### → PC 40

- Poids : 310 kg
- Table TR : 430 x 427 mm, 2 rainures en T entraxe 140 mm
- Table TCE : 410 x 340 mm, 3 rainures en T entraxe 100mm

Distance broche-table TR :  
115-720 mm

Distance broche-table TCE :  
55-660 mm

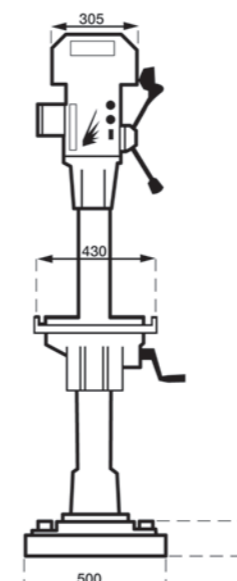
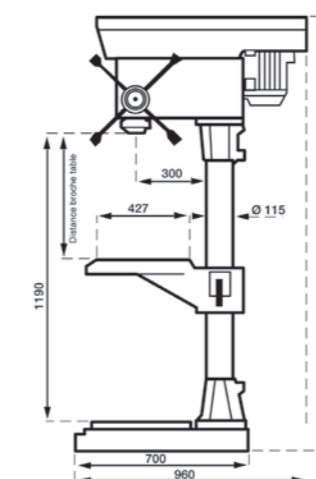

	PC 40	PC 40VR
Prix H.T. (euros)	6 070 €	7 460 €

### → Options accessoires

Pour version colonne : table carrée réversible avec étau à l'opposé TCE	890 €
Taraudage avec fonction débouurrage par bouton et inversion en fond de trou par détecteur de position	1 550 €
Eclairage 24 Volts	280 €
Arrosage	650 €
Dispositif descente micrométrique	470 €
Descente automatique embrayage électromagnétique 1 avance : 0,1 mm/tr	2 310 €
Descente micrométrique et automatique embrayage électromagnétique 3 avances : 0,08 - 0,12 - 0,20 mm/tr	3 200 €
Socle mécanicien (pour perceuse à colonne) 615x400 2 Rainures en T 14mm Entraxe : 140mm	330 €
Arbre de montage CM4/B16 avec mandrin Autoserrant 2,5 à 16mm	166 €
Kit de taraudage	NC
Etau de perçage ouverture et largeur de mors 120mm EP120 BF	430 €
Fluoperçage	NC
Sécurité renforcée pour éducation Nationale (éclairage 24V inclus)	550 €
Têtes multibroches	NC



## → PERCEUSE SENSITIVE HAUTE VITESSE PE 5



### → Equipement standard

- Broche en acier traité haute résistance, montée sur roulements de précision.
- Fonctionnement doux et silencieux : un roulement supplémentaire monté sous la poulie broche absorbe la tension de la courroie, élimine le bruit et réduit l'usure de la transmission.
- Deux modèles : à pince ou à mandrin.
- Fourreau rectifié et rodé dans son alésage.
- Descente sensitive par cabestan monobranche réglable dans n'importe quelle position pour diminuer la fatigue de l'opérateur.
- Ressort d'équilibrage du fourreau ajustable pour éviter la détérioration des outils.
- Transmission par poulies interchangeables, en alliage léger, équilibrées en usine.
- Réglage de la profondeur de perçage sur vernier circulaire avec butée micrométrique.

### → Caractéristiques techniques

Capacité de perçage - Acier 60 kg (mm)	5
Cône de broche	DIN B10 ou pince
Diamètre du fourreau de broche (mm)	40
Course de broche (mm)	40
Alimentation standard (Volt)	Tri/400
Nous consulter pour une autre tension	
Distance broche colonne (mm)	120
Diamètre de la colonne (mm)	60

Vitesses  
Version Cône Din B10 : 9 vitesses de 440 à 12 000 tr/min  
Version Pince : 10 vitesses de 440 à 18 000 tr/min

### → PE 5

- Poids : 40 kg - Table rectangulaire rectifiée 240 x 230 mm

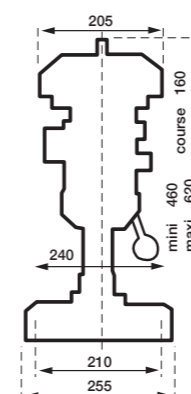
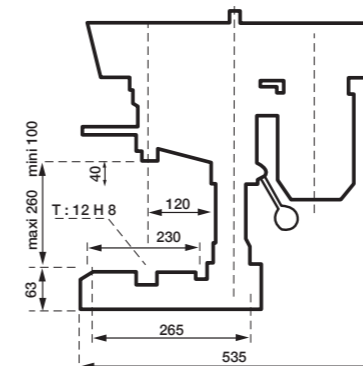

	PE 5
Prix H.T. (euros)	3 960 €

### → Options accessoires

Eclairage 24 Volts	400 €
Arrosage	550 €
Socket avec cuvette, porte et tablette	580 €
Arbre porte mandrin pour PE5 à pince	140 €
Etau de perçage ouverture et largeur de mors 100mm EP100 BF	360 €
Sécurité renforcée pour éducation Nationale (éclairage 24V inclus)	650 €
Table grand passage 310mm	790 €



Socket



Arrosage



Etau EP 100 BF



Arbre pour porte mandrin pour PE 5 pince

## → AFFÛTEUSE SENSITIVE AS



### → Equipement standard

- Douille de guidage complète avec porte-outil de 0 à 20 mm.
- Dispositif complet universel orientable, sans meule.
- Dispositif d'arrosage.
- Eclairage 24 volts.

### → Caractéristiques techniques

**Affûteuse de haute précision** avec broche équilibrée montée sur roulements spéciaux de première qualité.

**Broche montée sur 2 jeux de 2 roulements spéciaux** précontraints et appariés à 2 millièmes de faux rond.

**Barre de guidage en acier chromé dur**, superfin, assurant au porte-outil un glissement doux et sans jeu.

**Toute usure prématurée est écartée par des joints d'étanchéité**, montés dans l'alésage du porte-outil, qui rejettent toutes les matières abrasives projetées par le liquide d'arrosage.

**La profondeur de passe sur la meule est déterminée par une vis micrométrique**, permettant une avance centième par centième au moyen d'un vernier situé à gauche de la table.

**Vitesse : 3 000 tr/min**

**Vitesse périphérique avec meule de diamètre 175mm : 29m/s**

### → AS

- Poids : 140 kg

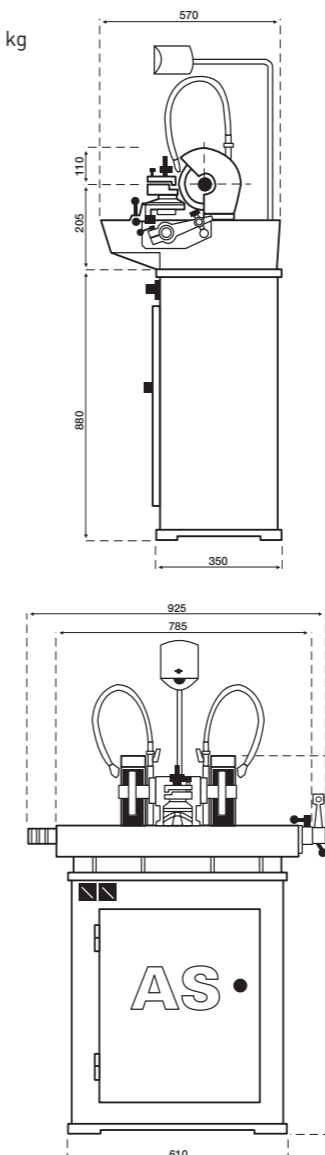

### → Options accessoires

AS	
Prix H.T. (euros)	9 980 €
Tourelle porte-outil 0 à 20 mm	670 €
Dispositif diviseur sans pince	1 190 €
Douille de guidage complète avec porte-outil de 0 à 20 mm	1 200 €

#### Butée de profondeur

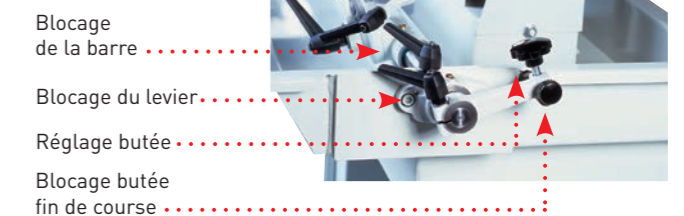

#### Plateau pour affûtage des rayons extérieurs



#### Dispositif diviseur pour affûtage de fraises

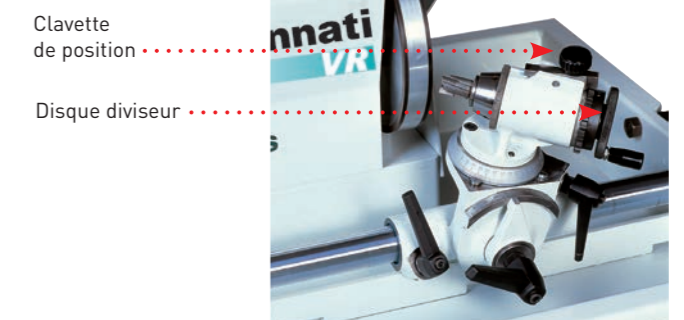

## → ENSEMBLES MULTIPOSTES

Les bancs de perçage multipostes type 1 existent en 2, 4 et 6 postes de travail.  
Les bancs type 2 en 3 et 5 postes.

Tables fonte rainurées en Té. L'écartement des têtes est réglable.  
Le prix d'un banc de perçage multipostes s'obtient en ajoutant au prix de la table, le prix de toutes les têtes d'usinage, comprenant le prix de leur alimentation électrique individuelle + un coffret d'alimentation général.

En option : un coffret d'alimentation générale avec arrosage, l'éclairage 24 volts individuel.

Toutes nos machines peuvent se monter sur les bancs multipostes.



TABLE FONTE mm	BANC TYPE 1			BANC TYPE 2	
	haut. x Prof : 910 mm x 400 mm			haut. x Prof : 910 mm x 490 mm	
	2 postes L.790	4 postes L.1470	6 postes L.2150	3 postes L.1500	5 postes L.2500
Prix H.T. (euros)	2 580 €	4 250 €	5 420 €	4 430 €	6 290 €

## → CHARIOTS DE FRAISAGE



CHLNF 23



CHLNF 32 & CHLPF 32

	CHLNF 23	CHLNF 32	CHLPF 32
Surface	330 x 220 mm	600 x 240 mm	800 x 240 mm
Courses	200 x 115 mm	420 x 140 mm	580 x 220 mm
Hauteur	135 mm	135 mm	145 mm
Poids	36 kg	55 kg	99 kg
Prix H.T. (euros)	1 610 €	2 140 €	3 120 €

## → SOCLES



	SOCLE P23 avec porte et tablette	SOCLE SPE	SOCLE SPE avec porte et tablette
Dimensions et poids	675 x 675 x 910 mm - 55 kg	880 x 860 x 910 mm - 78 kg	880 x 860 x 910 mm - 92 kg
Prix H.T. (euros)	580 €	760 €	1 040 €

## → ETAUX ET MORS DE SERRAGE

### EP 120 BF

Etau de perçage base fixe



- Longueur totale de l'étau : 475 mm
- Largeur : 165 mm
- Hauteur : 80 mm
- Ouverture et largeur des mors : 120 mm
- Poids : 12 kg

Prix H.T. (euros) : 430 €

### EP 120 C

Etau de perçage coulissant



Cet étau se monte uniquement sur une perceuse avec table réversible (queue d'aronde).

- Longueur totale de l'étau : 475 mm
- Largeur : 165 mm
- Hauteur : 80 mm
- Ouverture et largeur des mors : 120 mm
- Poids : 12 kg

Prix H.T. (euros) : 670 €

### EP 100 BF

Etau de perçage base fixe



- Longueur totale de l'étau : 445 mm
- Largeur : 165 mm
- Hauteur : 80 mm
- Ouverture et largeur des mors : 100 mm
- Poids : 10 kg

Prix H.T. (euros) : 360 €

### MORS DE SERRAGE



Vendu par 2

- Longueur : 135 mm
- Largeur : 85 mm
- Hauteur : 70 mm
- Poids (le jeu) : 7 kg

Prix H.T. (euros) : 690 € le jeu

## → OUTILLAGES

### KIT PROTECTEUR D'OUTIL

pour mise en conformité d'anciennes perceuses



Perceuses 10 à 23 : 200 €  
Perceuses 26 à 40 : 210 €

### MANDRINS À SERRAGE PAR CLÉ



- 0 à 10 mm - B12 : 41 € (Réf. 4740042)
- 1 à 13 mm - B16 : 51 € (Réf. 4740041)
- 2,5 à 16 mm - B16 : 57 € (Réf. 2000506)

### MANDRINS AUTOSERRANTS



- 0 à 5 mm - B10 : 365 € (Réf. 2000020)
- 0 à 10 mm - B12 : 77 € (Réf. 4780058)
- 0 à 10 mm - B16 : 101 € (Réf. 2000511)
- 1 à 13 mm - B16 : 109 € (Réf. 2000509)
- 2,5 à 16 mm - B16 : 137 € (Réf. 2000510)

### ARBRES DE MONTAGE

(Autres attachements, nous consulter)



- CM1 / B16 : 16 € (Réf. 4740177)
- CM2 / B16 : 17 € (Réf. 4740178)
- CM2 / B12 : 17 € (Réf. 4740036)
- CM3 / B16 : 19 € (Réf. 4740037)
- CM4 / B16 : 29 € (Réf. 4780135)

SA 30 / B 16 : 73 € (Réf. 4740038)

### DOUILLES DE REDUCTION



- CM 2 / CM 1 : 20 € (Réf. 4740253)
- CM 3 / CM 2 : 22 € (Réf. 4740255)
- CM 3 / CM 1 : 25 € (Réf. 4740254)
- CM 4 / CM 1 : 36 € (Réf. 4780236)
- CM 4 / CM 2 : 36 € (Réf. 4780235)
- CM 4 / CM 3 : 36 € (Réf. 4780234)

- SA 30 / CM 1 : 75 € (Réf. 4740250)
- SA 30 / CM 2 : 75 € (Réf. 4740251)
- SA 30 / CM 3 : 86 € (Réf. 4740252)

Avec lumière



### KIT TARAUDAGE



- AVEC 1 mandrin porte taraud / CM2
- 5 douilles M4 à M12 norme DIN,
- 1 mallette : 400 € (Réf. 2002549)
- Douille seule M14 : 45 €
- AVEC 1 mandrin porte taraud / CM3
- 7 douilles M8 à M20 norme DIN
- 1 mallette: 660 € (Réf. 2002550)

### CHASSE CONE



Chasse cône : 80 € (Réf. 4740045)



Conception  
et fabrication  
de machine-outil  
**française**

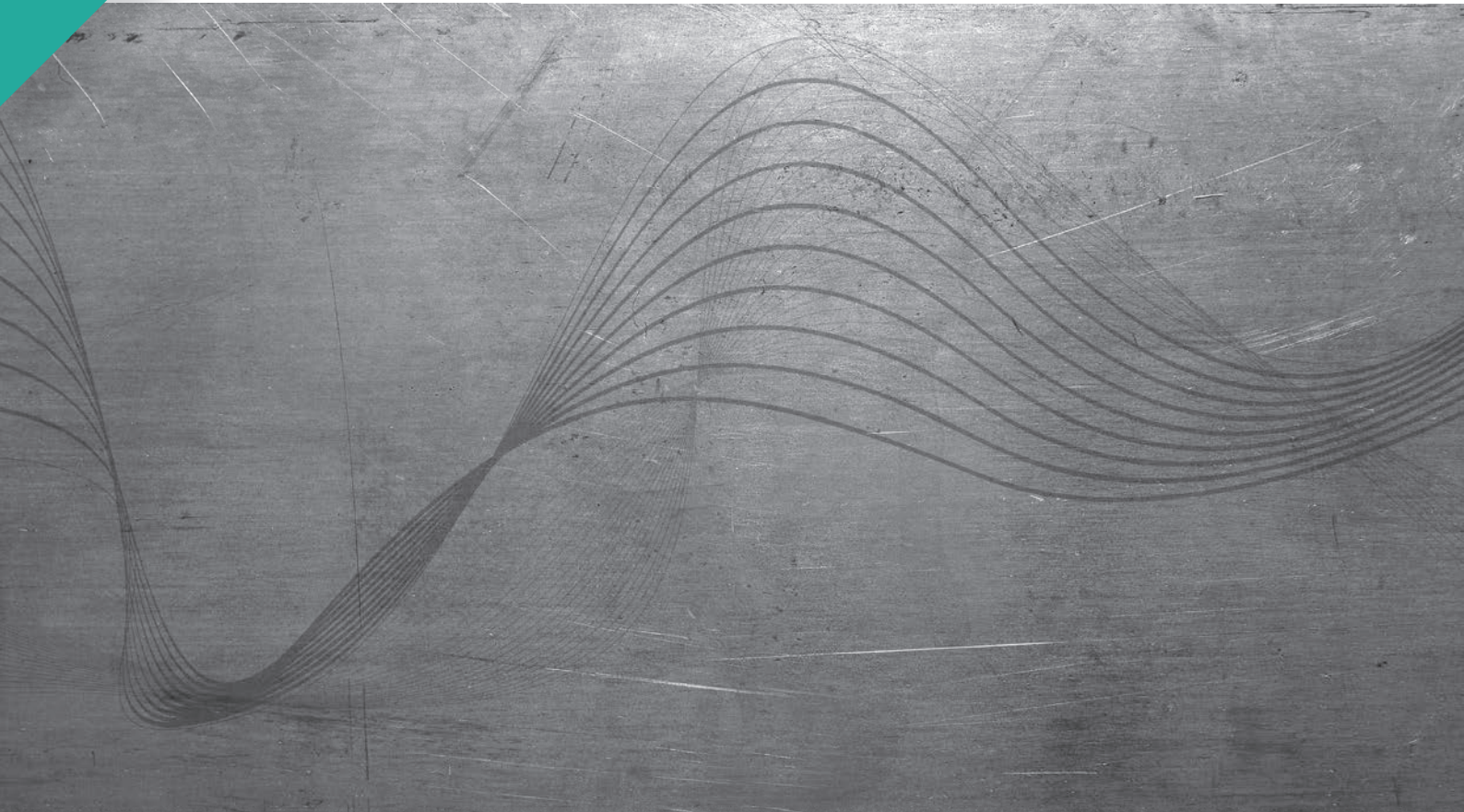

# Cincinnati



**Usine et Direction commerciale**

Le Bourg – 69870 Chambost-Allières

**Tél. ligne commerciale : 04 74 60 18 04 - Tél. usine : 04 74 60 11 87 - Fax : 04 74 60 10 67**

Export Division : +33 476 61 60 67 - Fax : +33 476 61 60 59 - Email : [export@cincinnati.fr](mailto:export@cincinnati.fr)

**Site : [www.cincinnati.fr](http://www.cincinnati.fr) - Email : [info@cincinnati.fr](mailto:info@cincinnati.fr)**